



Citroën Xsara Picasso
2000 -



GDW Ref. 1220

EEC APPROVAL N°: e6*94/20*0215*00

$\begin{array}{ccc} \text{max} \downarrow \text{kg} & \times & \text{max} \downarrow \text{kg} \\ \text{---} & & \text{---} \\ \text{Car} & & \text{Trailer} \end{array}$	$\times 0,00981 \leq 7,80 \text{ kN}$
$\begin{array}{ccc} \text{Max} \downarrow \text{kg} & + & \text{max} \downarrow \text{kg} \\ \text{---} & & \text{---} \\ \text{Car} & & \text{Trailer} \end{array}$	$= 75 \text{ kg}$
$\frac{\text{---}}{\text{s/}}$	$= 1300 \text{ kg}$
Max. ---	$= 1300 \text{ kg}$

GDW nv - Hoogmolenwegel 23 - B-8790 Waregem
TEL. 32(0)56 60 42 12(5) - FAX. 32(0)56 60 01 93
 Email: gdw@gdwtowbars.com - Website: www.gdwtowbars.com



Citroën Xsara Picasso

2000 -

Ref. 1220

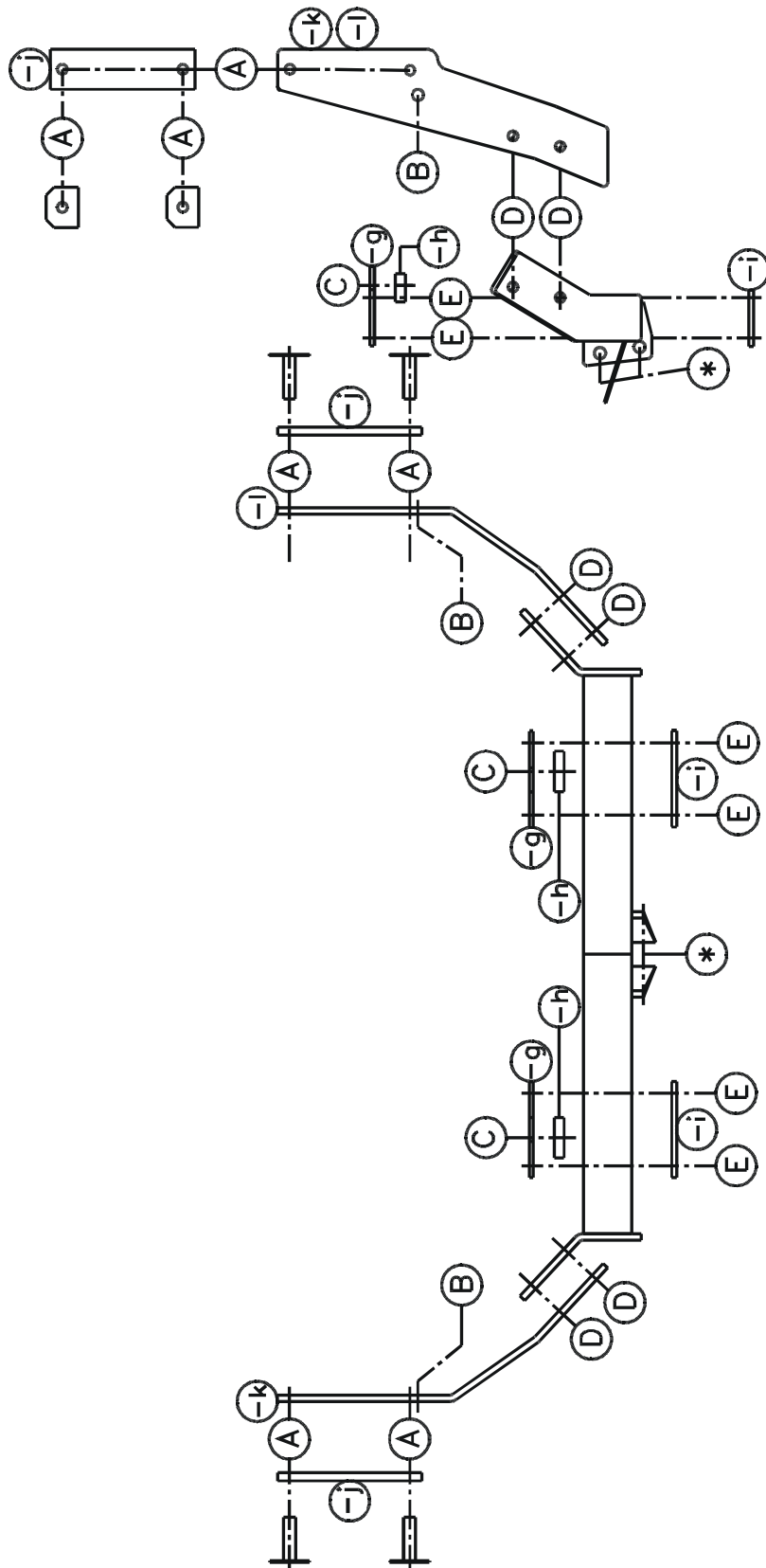



Citroën Xsara Picasso

2000 -

Ref. 1220

Montagehandleiding

- 1) Reservewiel wegnemen en het achterste stuk van de uitlaat demonteren.
- 2) Breng nu in de voorziene boringen in de zijkant van de chassisbalk (zie foto 1) (boringen zijn langs de buitenkant van de chassisbalk vergroot tot 15,5mm) de verhoogde rondsels en de bouten in via de buitenkant van de chassisbalk. Plaats langs de binnenkant van de chassisbalk de opvulstukken (-j) met de punten (A) op de zojuist geplaatste bouten en breng tevens de monteerstukken (-k) en (-l) aan met de punten (A) op de punten (A) van de opvulstukken (-j) (zie foto 2,3), het punt (B) van het monteerstuk (-k) past over de bevestigingshaak van de uitlaat aan de linkerzijde van het voertuig.
- 3) Plaats nu de trekhaak met de punten (D) op de punten (D) van de monteerstukken (-k) en (-l). Bouten en rondsels inbrengen, doch nog niets aanspannen (zie foto 2,3). Plaats de opvulstukken (-h) met de punten (C) op de voorziene boringen achteraan in de rand van de dwarsbalk (zie foto 4), bouten en rondsels inbrengen via de achterzijde en plaats nu ook de monteerstukken (-g) met de punten (C) op de zojuist geplaatste bouten (zie foto 5,6). Plaats nu de monteerstukken (-i) aan de achterzijde van de buis van de trekhaak en breng bij de punten (E) van de monteerstukken (-g) en (-i) de bouten en rondsels in. Bij het punt (F) moet er een boring gemaakt worden van 10,5mm in de rand van de dwarsbalk om de bout te kunnen plaatsen (zie foto 5). Alles degelijk aanspannen.
- 4) Bij de montage van de T36 moet er geen uitsnijding in de bumper worden gemaakt. Bij de T44 moet er wel een uitsnijding worden gemaakt onderaan de bumper (zie tekening). Reservewiel en het achterste deel van de uitlaat terugplaatsen.
- 5) Monteren van (*) en alles degelijk aanspannen.

Samenstelling

1 trekhaak referentie 1220		4 bouten M10 x 30 + moeren	D
1 bolstang T44M000	(*)	1 Veiligheidsschakel	(*)
2 bouten M10x40 + moeren	(C)		
12 bouten M10x90 + moeren	(A-E-F)		
2 bouten M12x70	(*)		
18 borgrondrels 10mm	(A-C-D-E-F)		
2 borgmoeren M12	(*)		
2 rondsels 40x12x4	(C)		
4 verhoogde rondsels 60x45-ø15/56mm	(A)		
2 opvulstukken 35x12x50 (-h)	(C)		
2 opvulstukken 50x10 5 (-j)	(A)		
2 monteerstukken (-i)	(C)		
2 monteerstukken (-g)	(C)		
1 monteerstuk (-k)	(D)		
1 monteerstuk (-l)	(D)		

Alle bouten en moeren : kwaliteit 8.8

N.B.

Voor de maximum toegestane massa welke uw voertuig mag trekken dient U uw dealer te raadplegen.

Verwijder eventueel de bitumenlaag op de bevestigingsplaats van de trekhaak.

Opgepast bij het boren dat men geen remleiding, elektriciteitsdraden of brandstofleidingen beschadigt.



Citroën Xsara Picasso

2000 -

Réf. 1220

Notice de montage

- 1) Enlever la roue de secours et démonter la partie arrière de l'échappement.
- 2) Mettre, dans les forages prévus, dans le côté de la poutre du châssis (photo 1) (les forages sont agrandis à l'extérieur de la poutre du châssis avec $\varnothing 15,5\text{mm}$) les rondelles rehaussées et les boulons par l'extérieur. Placer à l'intérieur de la poutre du châssis les pièces de remplissage (-j) avec les points (A) sur les boulons montés et mettre aussi les pièces de montage (-k) et (-l) avec les points (A) sur les points (A) des pièces de remplissage (-j) (photo 2,3), le point (B) de la pièce de montage (-k) convient avec le crochet de fixation de l'échappement au côté gauche du véhicule.
- 3) Placer l'attelage avec les points (D) sur (D) des pièces de montage (-k) et (-l). Mettre les boulons et les rondelles mais ne rien serrer (photo 2,3). Placer les pièces de remplissage (-h) avec les points (C) sur les forages prévus à l'arrière dans le bord de la traverse (photo 4), mettre les boulons et les rondelles par l'arrière. Placer les pièces de montage (-g) avec les points (C) sur les boulons (photo 5,6). Placer les pièces de montage (-i) à l'arrière du tube de l'attelage et mettre aux points (E) des pièces de montage (-i) les boulons et les rondelles. Forer au point (F) un trou de 10,5mm dans le bord de la poutre du châssis pour pouvoir mettre le boulon (photo 5). Bien fixer le tout.
- 4) Si l'attelage est équipé d'un T36 il faut pas faire une découpe. Avec le T44, il faut faire une découpe au bas du pare-chocs (voir dessin). Remettre la roue de secours et la partie arrière de l'échappement.
- 5) Monter le (*) et bien fixer le tout.

Composition

1 attelage référence 1220		4 boulons M10x30 + écrous	(D)
1 tige-boule T44M000	(*)	1 anneau de sécurité	(*)
2 boulons M10x40 + écrous	(C)		
12 boulons M10x90 + écrous	(A-E-F)		
2 boulons M12x70	(*)		
18 rondelles de sûreté 10mm	(A-C-D-E-F)		
2 écrous de sûreté M12	(*)		
2 rondelles 40x12x4	(C)		
4 rondelles rehaussées 60x45- $\varnothing 15/56\text{mm}$	(A)		
2 épisseurs 35x12x50 (-h)	(C)		
2 épisseurs 50x10 (-j)	(A)		
2 pièces de montage (-i)	(C)		
2 pièces de montage (-g)	(C)		
1 pièce de montage (-k)	(D)		
1 pièce de montage (-l)	(D)		

Tous les boulons et les écrous : qualité 8.8

Remarque

Pour le poids de traction maximum autorisé de votre voiture, consulter votre concessionnaire.
Enlever la couche de bitume ou d'anti-tremblement qui recouvre éventuellement les points de fixation.



Citroën Xsara Picasso

2000 -

Ref. 1220

Fitting instructions

- 1) Remove the spare wheel and disassemble the rear section of the exhaust.
- 2) Insert, in the provided drillings, in the side of the chassis beam (see photo 1) (drillings are enlarged till $\varnothing 15,5\text{mm}$ along the outside of the the chassis beam. Place along the inside of the chassis beam the filling pieces (-j) with the points (A) on the just inserted bolts and also place the mounting pieces (-k) and (-l) with the points (A) on the points (A) of the filling pieces (-j) (see photo 2,3), the points (B) of the mounting piece (k) matches over the fixing hook of the exhaust on the left side of the vehicle.
- 3) Now place the tow bar with points (D) on the points (D) of the mounting pieces (-k) and (-l). Insert bolts and washers but do not tighten anything yet (see photo 2,3). Place the filling pieces (-h) with the points (C) on the provided drillings in the rear on the edge of the cross-beam (see photo 4), insert the bolts and washers through the rear and also place the mounting pieces (-g) with the points (C) on the just inserted bolts (see photo 5,6). Place the mounting pieces (-i) at the back of the tube of the tow bar and insert bolts and washers at points (E) of the mounting pieces (-g) and (-i). Make a drilling of 10,5mm at points (F), in the edge of the cross-beam, to enable to place the bolt (see photo 5). Tighten everything firmly.
- 4) When assembling the T36, there's no need to make an incision. When assembling a T44, an incision has to be made at the bottom of bottom of the bumper (see drawing). Replace the spare wheel and the rear section of the exhaust.
- 5) Assemble (*) and tighten everything firmly.

Composition

1 tow bar reference 1220		4 bolts M10x30 + nuts	(D)
1 ball T44M000	(*)	1 security shackle	(*)
2 bolts M10x40 + nuts	(C)		
12 bolts M10x90 + nuts	(A-E-F)		
2 bolts M12x70	(*)		
18 security washers 10mm	(A-C-D-E-F)		
2 security nuts M12	(*)		
2 washers 40x12x4	(C)		
4 heightened washers 60x45- $\varnothing 15/56\text{mm}$	(A)		
2 filling pieces 35x12x50 (-h)	(C)		
2 filling pieces 50x10 (-j)	(A)		
2 mounting pieces (-i)	(C)		
2 mounting pieces (-g)	(C)		
1 mounting piece (-k)	(D)		
1 mounting piece (-l)	(D)		

All bolts and nuts : quality 8.8

Note

Please consult your cardealer or owners manual for the maximal permissible towing mass.

Remove any bitumen coating on the fastening position for the tow bar.

When drilling, be carefull not to damage any brake lines, electrical wiring or fuel lines.



Citroën Xsara Picasso

2000 -

Ref. 1220

Anbauanleitung

- 1) Reserverad entfernen und Hinterteil von Auspuff abmontieren.
- 2) In vorhandene Bohrungen in Seite von Rahmenbalken (siehe Bild 1) (Bohrungen sind entlang Außenseite von Rahmenbalken ergrößt bis 15,5mm) erhöhte Ritzel und Bolzen einbringen via Außenseite von Rahmenbalken. Entlang Innenseite von Rahmenbalken Ausfüllstücke (-j) setzen mit Punkte (A) auf die gerade gesetzte Bolzen und auch Montierstücke (-k) und (-l) anbringen mit Punkte (A) auf Punkte (A) von Ausfüllstücke (-j) (siehe Bild 2,3), Punkt (B) von Montierstück (-k) paßt über Befestigungshaken von Auspuff an linke Seite von Fahrzeug.
- 3) Anhängerkupplung mit Punkte (D) auf Punkte (D) von Montierstücke (-k) und (-l) setzen. Bolzen und Ritzel einbringen aber noch nichts anspannen (siehe Bild 2,3). Ausfüllstücke (-h) mit Punkte (C) auf vorhandene Bohrungen, hinten in Querbalkenrand setzen (siehe Bild 4), Bolzen und Ritzel einbringen via Hinterseite und auch Montierstücke mit Punkte (C) auf die soeben gesetzte Bolzen setzen (siehe Bild 5,6). Montierstücke (-i) am Rohrhinterseite von Anhängerkupplung und bei Punkt (E) von Montierstücke (-g) und (-i) Bolzen und Ritzel einbringen. Bei Punkt (F) eine Bohrung machen von 10,5mm in Querbalkenrand um Bolzen setzen zu können (siehe Bild 5). Alles gut anspannen.
- 4) Bei Montage von T36 muß keinen Einschnitt in Stoßstange gemacht werden. Bei Montage von T44 muß einen Einschnitt gemacht werden unten an Stoßstange (siehe Zeichnung). Reserverad und Hinterteil von Auspuff zurücksetzen.
- 5) (*) montieren und alles gut anspannen.

Zusammenstellung

1 Anhängerkupplung Referenz 1220		2 Bolzen M10x30 + Muttern	(D)
1 Kugelstange T44M000	(*)	1 Sicherheitskettenglied	(*)
2 Bolzen M10x40 + Muttern	(C)		
12 Bolzen M10x90 + Muttern	(A-E-F)		
2 Bolzen M12x70	(*)		
18 Sicherheitsritzel 10mm	(A-C-D-E-F)		
2 Sicherheitsmutter M12	(*)		
2 Ritzel 40x12x4	(C)		
4 erhöhte Ritzel 60x45-ø15/56mm	(A)		
2 Ausfüllstücke 35x12x50 (-h)	(C)		
2 Ausfüllstücke 50x10 (-j)	(A)		
2 Montierstücke (-i)	(C)		
2 Montierstücke (-g)	(C)		
1 Montierstück (-k)	(D)		
1 Montierstück (-l)	(D)		

Alle Bolzen und Muttern : Qualität 8.8

Hinweise

Die Maximale Anhängelast ihres Fahrzeuges können Sie im Fahrzeugschein oder im Benutzerhandbuch nachlesen.

Im Bereich der Anlageflächen muß Unterbodenschutz und Antiröhmaterial entfernt werden.

Vor dem Bohren prüfen, daß keine, dort eventuell Leitungen beschädigt werden können.

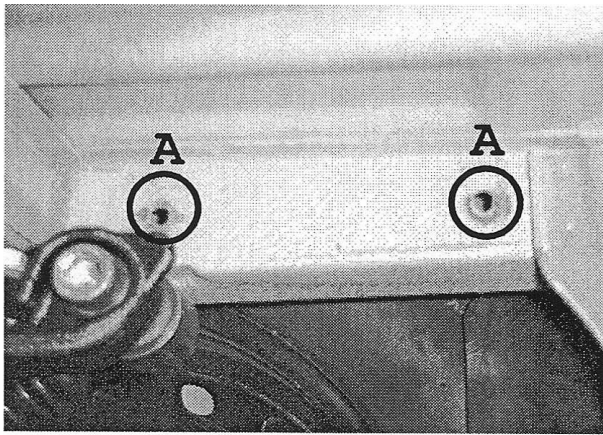

Foto/photo 1

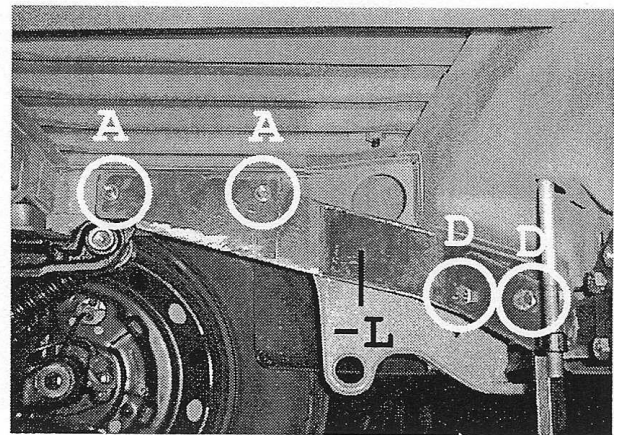

Foto/photo 2

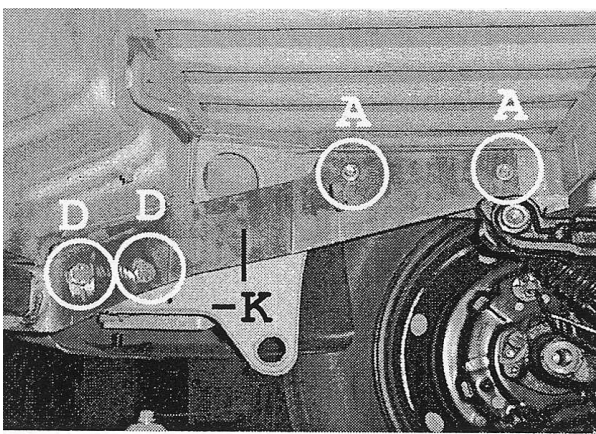

Foto/photo 3

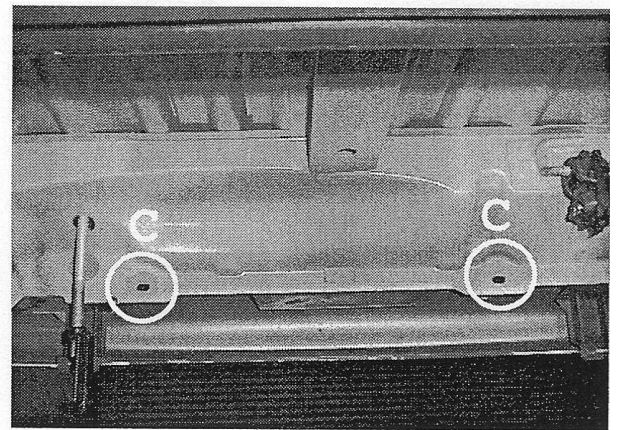

Foto/photo 4

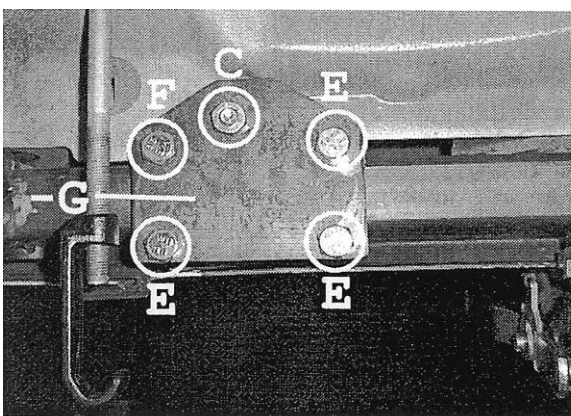

Foto/photo 5

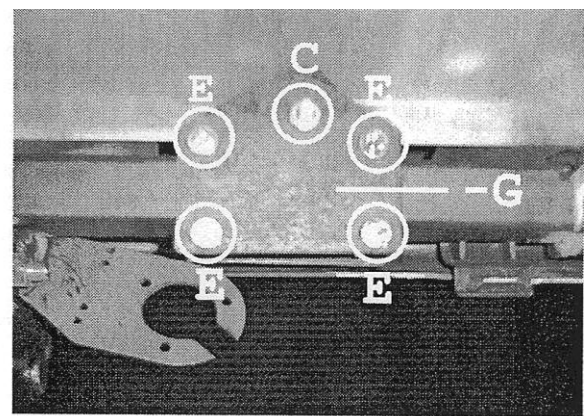

Foto/photo 6

Bouten - Boulons - Bolts - Bolzen
Kwaliteit 8.8

DIN 912 - DIN 931 - DIN 933 - DIN 7991

M6 ≙ 10,8Nm of 1,1kgm
M12 ≙ 88,3Nm of 9,0kgm

M8 ≙ 25,5Nm of 2,60kgm
M14 ≙ 137Nm of 14,0kgm

M10 ≙ 52,0Nm of 5,30kgm
M16 ≙ 211,0Nm of 21,5kgm

Bouten - Boulons - Bolts - Bolzen
Kwaliteit 10.9

DIN 912 - DIN 931 - DIN 933 - DIN 7991

M6 ≙ 13,7Nm of 1,4kgm
M12 ≙ 122,6Nm of 12,5kgm

M8 ≙ 35,3Nm of 3,6kgm
M14 ≙ 194Nm of 19,8kgm

M10 ≙ 70,6Nm of 7,20kgm
M16 ≙ 299,2Nm of 30,5kgm

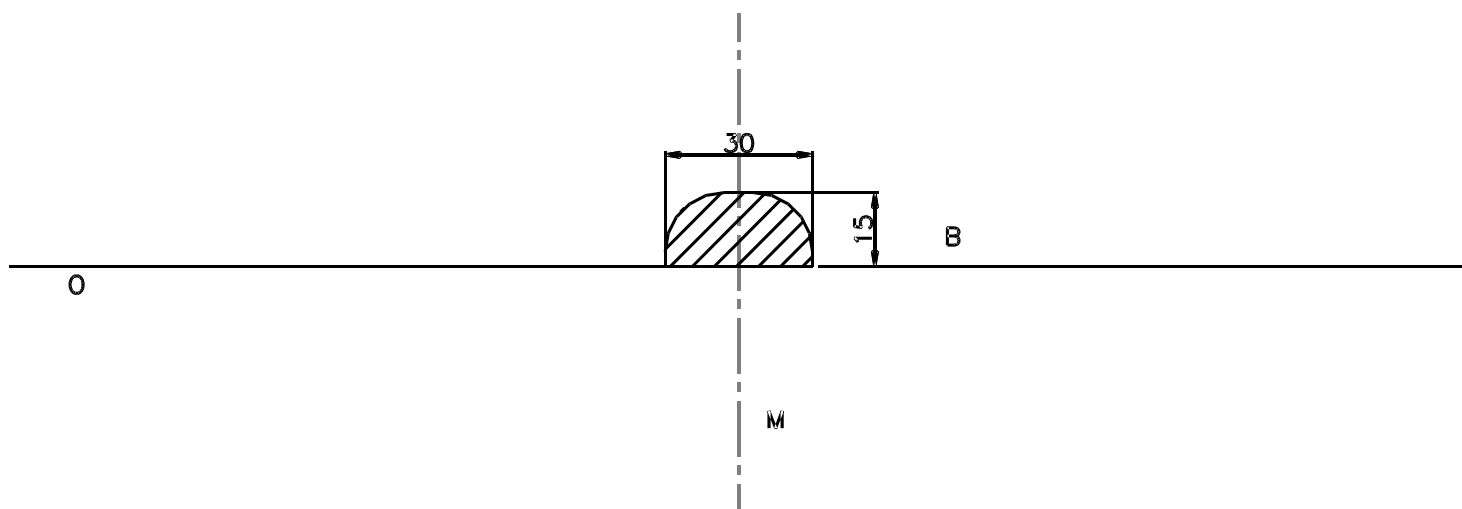

Uitsnijding bumper : ≡ het gearceerde gebied moet weggesneden worden
 “B” = de bumper
 “O” = de onderrand van de bumper
 “M” = het midden van de bumper

Découpe pare-chocs : ≡ la zone hachurée doit être découpée
 “B” = le pare-chocs
 “O” = le bord inférieur du pare-chocs
 “M” = le milieu du pare-chocs

Excision bumper : ≡ the hatched area has to be cut away
 “B” = the bumper
 “O” = the lower rim of the bumper
 “M” = the middle of the bumper

Ausschnitzung Stoßstange : ≡ das schraffierte Gebiet muß weggeschnitten werden
 “B” = Stoßstange
 “O” = Unterrand Stoßstange
 “M” = der Mitter von Stoßstange

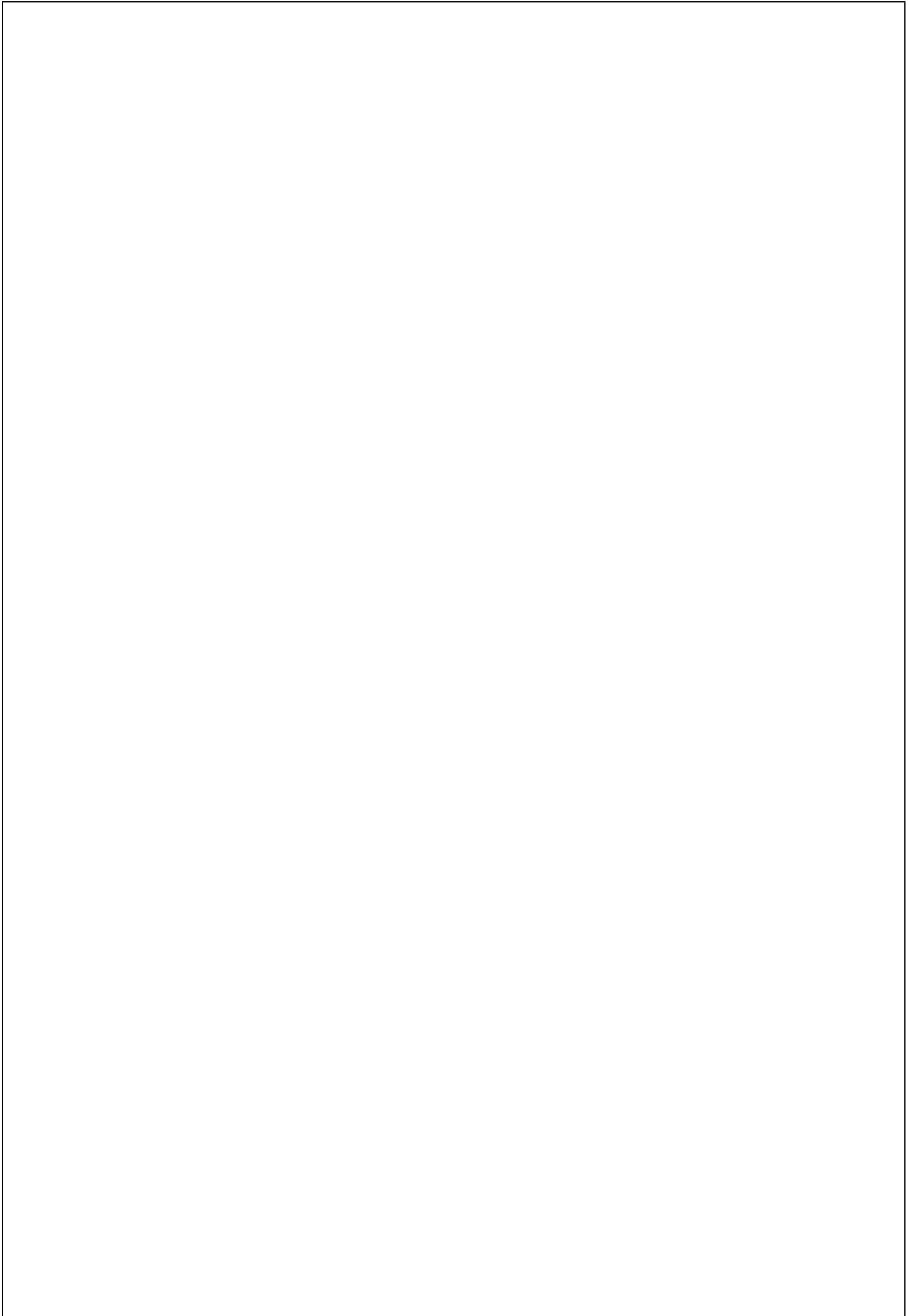

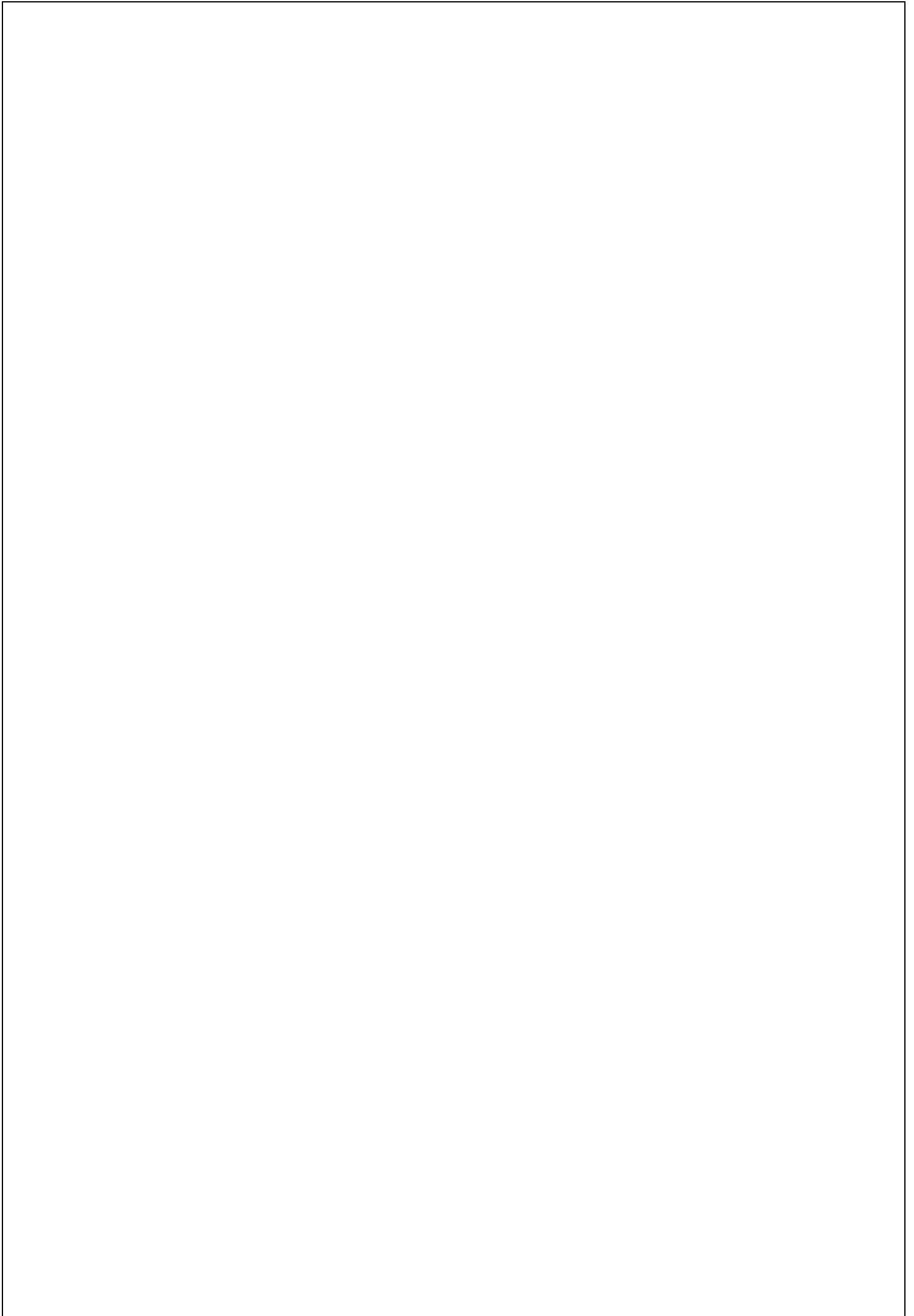

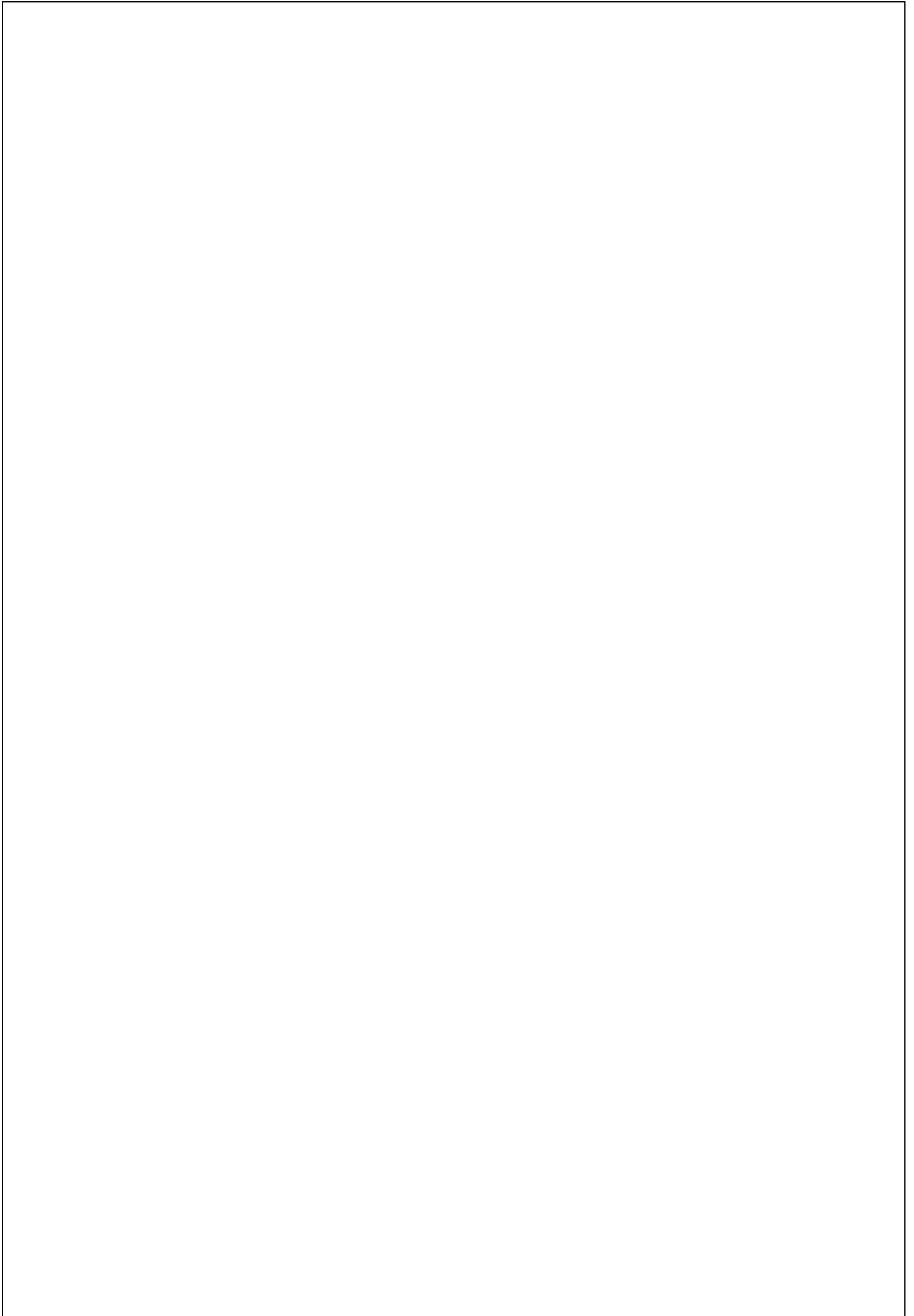

De tussenruimte conform supplement VII, afbeelding 30 van de richtlijn 94/20/EG moet in acht worden genomen.

La zone de dégagement doit être garantie conformément à l'annexe VII, illustration 30 de la directive 94/20/CE.

The clearance specified in appendix VII, diagram 30 of guideline 94/20/EG must be guaranteed.

Der Freiraum nach Anhang VII, Abbildung 30 der Richtlinie 94/20/EG ist zu gewährleisten.

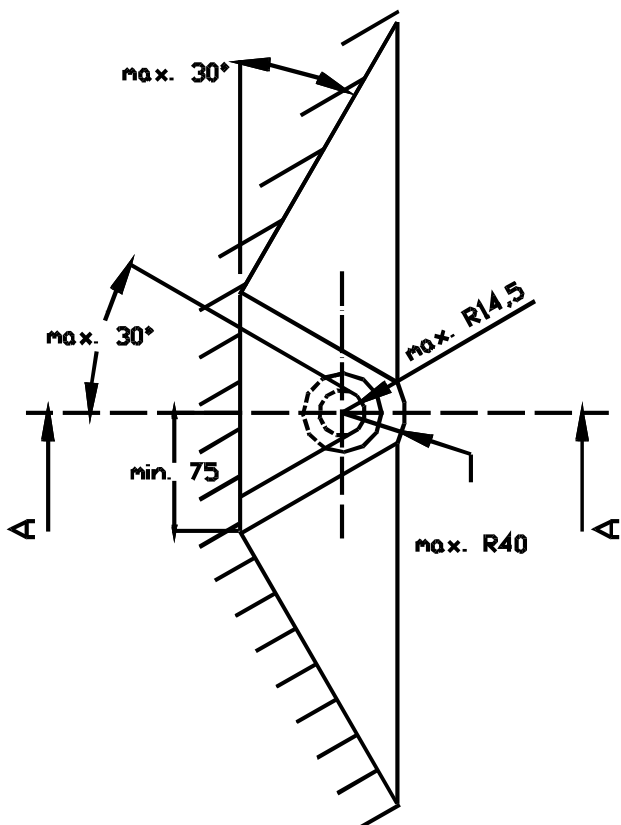
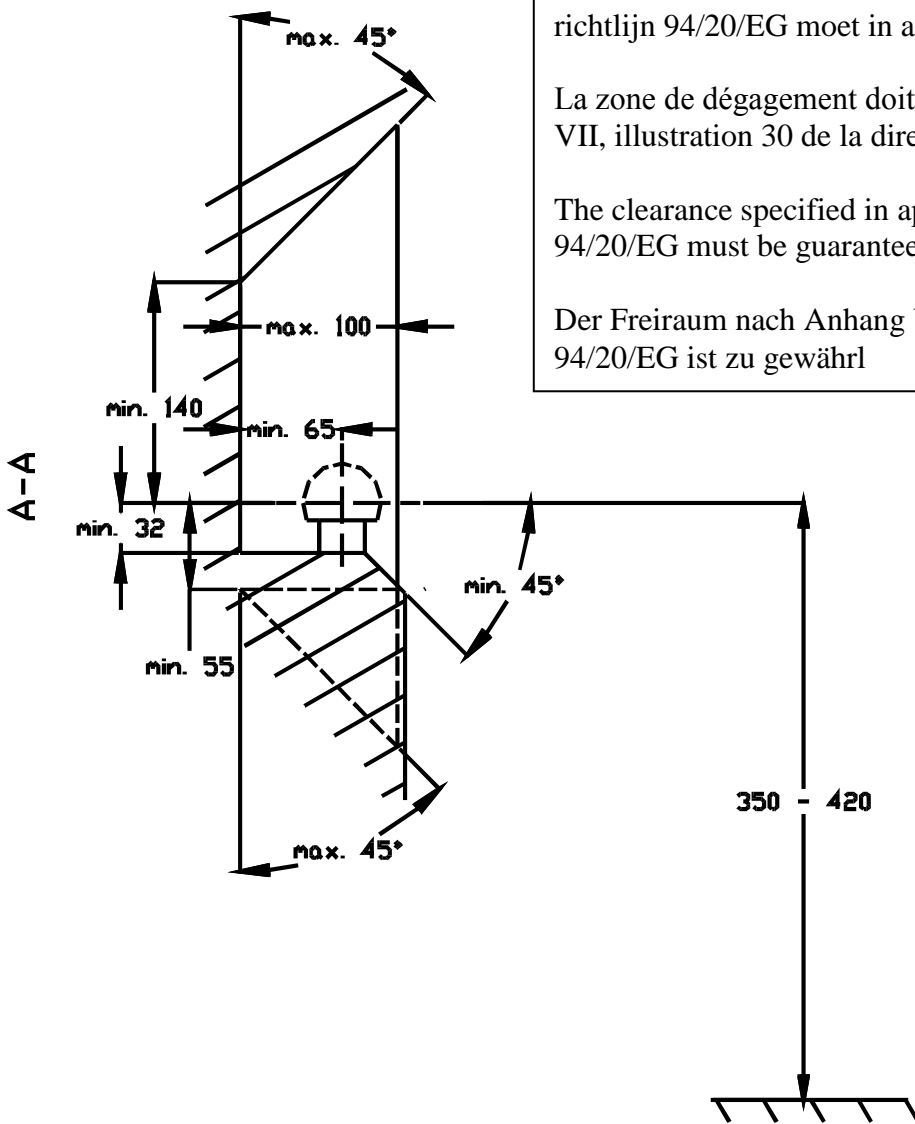

Bij toelaatbaar totaal gewicht van het voertuig

Pour poids total en charge autorisé du véhicule

At laden weight of the vehicle

Bei zulässigem Gesamtgewicht des Fahrzeuges